

# Roto-Egg

## EGG WASHER

Item No.	Description	€
728	<b>ROTO-EGG</b> egg washing machine complete with plastic coated egg basket, incl. 1 kg egg washing detergent. This machine has to be connected with 220V/50 Hz and has a capacity of 120 eggs. <b>Dimensions: 40 x 40 x 33 cms</b> <b>Weight: 10.7 Kgs</b>	<b>455,00</b>
727	Egg basket, plastic coated	<b>18,15</b>
CT5	Egg washing detergent in box of 10 Kgs.	<b>63,53</b>
	<b>Discount:</b>	
	3 Pieces	<b>30%</b>
	6 Pieces	<b>35%</b>
	12 Pieces	<b>40%</b>

### Spare-parts:

31	Thermostat	<b>5,67</b>
03	Motor with gearbox	<b>102,10</b>
06	Ball bearings (3 pcs. per machine)	<b>1,70</b>
30	Heating element 230 V. - 50/60 Hz. - 1500 Watt	<b>18,15</b>
33	Control lamp	<b>3,63</b>
28	Hot galvanized bucket, 21 ltr.	<b>110,27</b>

**No Discount on spare parts**

- Delivery ex works Waregem.
- Prices are in Euro.
- Prices are exclusive V.A.T.
- Prices are subject to change without notice.
- Payment in advance
- Delivery from stock



The Nipplemakers of the World  
Euro Agro Products

IMPORT - EXPORT - WAREGEM - BELGIUM

Oude Desselgemstraat 1  
8790 Waregem  
BELGIUM  
Tel : +32-56-61 48 98  
Fax: +32-56-61 50 42  
E - mail: info@eap-bvba.be  
Web : www.eap-bvba.be

## NLGEBRUIKSAANWIJZING VOOR ROTO-EGG EIERWASMACHINE

Deze machine is geschikt voor 230V - 50/60 Hz. - 1500Watt

- 1\* Sluit het motor-tableau en verwarmingselement aan met stekkers met een capaciteit van min. **5 ampère: groen is aarde.**
- 2\* Vul het mandje met eieren, **leg de vuilste eieren aan de buitenkant:** hier ondervinden zij de grootste beweging.
- 3\* Plaats het mandje in de emmer. **Zorg ervoor dat alle eieren onder water staan. Schakel de motor in.**
- 4\* Verwijder het mandje wanneer de eieren schoon zijn laat ze **in een goede/koele luchtstroom drogen.** N.B. NIET AFDROGEN.
- 5\* Nadat drie mandjes eieren gewassen zijn, moet schoon water en waspoeder gebruikt worden.
- 6\* **Regelmatig watertemperatuur controleren** d.m.v. een thermometer.(temp. tussen 43'-49°C) Zonodig thermostaat via contacten bijstellen. (Deksel van het controleblok verwijderen,thermostaatschroef verstellen).
- 7\* Na gebruik ROTO-EGG machine met heet water schoonmaken en afdrogen.
- 8\* Zorg ervoor dat uw eierwasmachine in **smetteloze staat** verkeert. Was de eieren na het verzamelen zo spoedig mogelijk.
- 9\* Gebruik ongeveer **40 gram eierwaspoeder voor 15 liter water**, afhankelijk van de hardheid van het water.
- 10\* De eieren dienen **niet langer dan 5 minuten in het waswater** te blijven.
- 11\* Na het wassen de **eieren goed uit laten lekken** en laten drogen alvorens de eieren te verpakken of te verwerken.

## WAARSCHUWING

Irriterend voor ogen en huid. Bij aanraking met de ogen onmiddellijk met overvloedig water afspoelen en medisch advies inwinnen.  
Na aanraking met de huid onmiddellijk met veel water wassen. **BUITEN HET BEREIK VAN KINDEREN HOUDEN**

## GB INSTRUCTIONS FOR USING THE ROTO-EGG WASHER

This machine is designed to work on 230V-50/60 Hz. - 1500Watt

- 1\* Connect the motor and heater leads to plugs of not less than 5-amp. capacity, Green to Earth.
- 2\* Eggs must be cleaned immediately after gathering. Fill the egg collection basket, placing the dirtiest eggs to the outside. In this position they are subjected to greater movement.
- 3\* Lower the egg-basket into the bucket. If necessary add more water to just cover the eggs. Switch on the motor.
- 4\* When the eggs are clean remove the basket and place it aside to dry in a good current of air. DO NOT RINSE.
- 5\* Replace the solution with clean water and detergent after two or three baskets of eggs have been cleaned.
- 6\* Look regularly at the watertemperature must be between 43'- 49°C (110-120 F)
- 7\* Wash and rinse out your ROTO-EGG basket and cleansing tub with hot water and a fresh solution of egg-cleaner after each wash, then dry with clean towel.
- 8\* Look after that the ROTO-EGG machine is clean.
- 9\* Add the egg cleaner, about one tablespoon for 5 liters (is about 1 gallon),(more in extra hard water conditions).
- 10\* Turn switch to ON position and permit continuous operation from three till five minutes. Then turn the switch to OFF.  
Lift handle of basket and douse eggs two or three times in the cleansing solution before removing from tub.
- 11\* Permit eggs to dry and cool (never put wet eggs in case). Place cool, dry eggs in case with small ends down.
- 12\* We recommend washing no more than two baskets of eggs in a single solution

## CAUTION

Avoid contact with skin and eyes. Avoid any possibility of food contamination. Use Egg Cleaner only as recommended, do not mix with soap or other cleaners.

**DO NOT USE HOUSEHOLD DETERGENTS. THEY WILL FLAVOR EGGS UNDESIRABLY AND CAUSE A HIGH RATE OF SPOILAGE.**

## D BEDIENUNGSANLEITUNG FÜR ROTO-EGG EIERWASCHMASCHINEN

*Dieses Gerät ist geeignet für 230V-50/60 Hz. - 1500Watt*

- 1\* *Elektrokabel des Motors und Heizelement verbinden mit Schukostecker. Anschlusswert minimal 5 AMP . grün = 0*
- 2\* *Eierkorb füllen, darauf achten dass die schmutzigsten Eier an der Aussenseite des Korbes gelegt werden hier findet die grösste Bewegung statt.*
- 3\* *Korb mit Eiern im Eimer placieren,nach Bedarf mehr Wasser hinzufügen.Die Eier müssen gerade unter Wasser stehen. Motor einschalten.*
- 4\* *Nach dem Waschvorgang den Korb mit Eiern aus dem Eimer herausnehmen, abstellen und trocknen lassen. NICHT ABSPÜLEN !*
- 5\* *Nach 3 Waschvorgängen (je nach Schmutzart der Eier) die Auflösung (Wasser/Eierwaschpulver) erneuern.*
- 6\* *Die Wassertemperatur soll regelmässig mit einem Thermometer kontrolliert werden (Wassertemperatur zwischen 43'und 49'Gr.C)*
- 7\* *Nach den Wascvorgängen die Roto-Egg Maschine gründlich reinigen und abtrocknen.*
- 8\* *Die Eier sollen möglichst bald gewaschen werden. Lösung = 40 Gramm Waschpulver pro 15 Liter Wasser.*
- 9\* *Der Waschvorgang soll nicht länger als 5 Minuten dauern.*

## ACHTUNG

**AUGENKONTAKT MIT DEM WASCHPULVER VERMEIDEN**

*Bei Augenkontakt sofort mit viel Wasser ausspülen und eventuell einen Arzt konsultieren.*

*Bei Hautkontakt ebenfalls mit viel Wasser abspülen. AUSSER BEREICH VON KINDERN HALTEN.*

# Roto-Egg

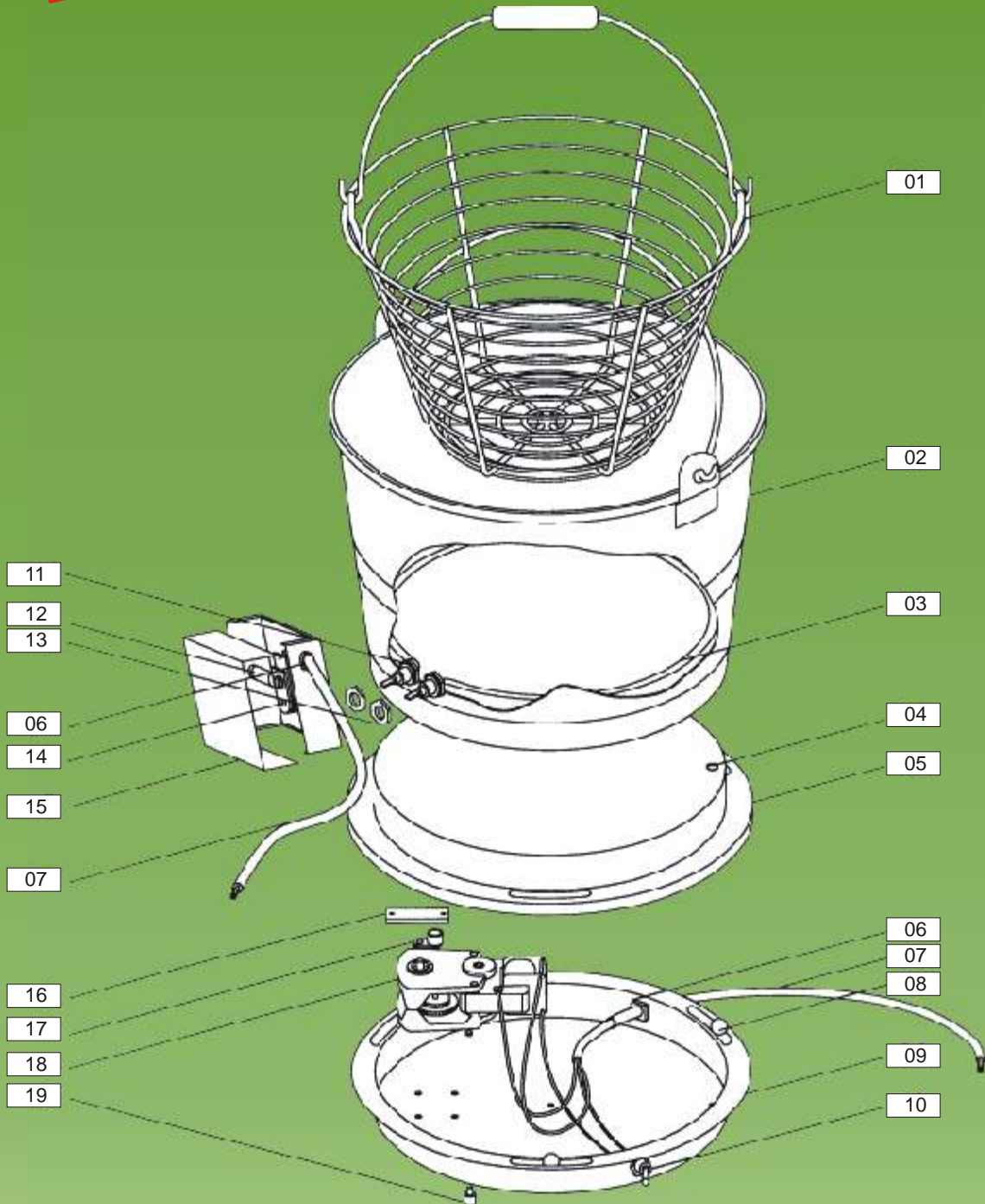

The Nipplemakers of the World

Euro Agro Products

IMPORT - EXPORT - WAREGEM - BELGIUM

Oude Desselgemstraat 1  
8790 Waregem  
BELGIUM

Tel : +32-56-61 48 98

Fax: +32-56-61 50 42

E - mail: info@eap-bvba.be

Web : www.eap-bvba.be